



> **FD 200S**

Enter

0.0
0.1
0.2
0.3
0.4
0.5
0.6

0.0
0.1
0.2
0.3
0.4
0.5



> Fontaine industrielle
de dégraissage à froid



FD 200S

Fontaine industrielle de dégraissage à froid

Fontaine industrielle



FD 200S

DESCRIPTION GENERALE

Poste de travail ergonomique :

FD 200 S est monté sur chariot mobile assurant le dégraissage de pièces lourdes et encombrantes jusqu'à 75 kg.

Modèle économique : FD 200 S intègre les principales fonctionnalités des postes de dégraissage à froid FILLON PICHON.

Polyvalente : FD 200 S accepte des tonnelets de 56 litres jusqu'aux fûts de 200 litres.

Bac de rétention mobile : capacité de 200 litres (pour répondre aux dernières législations environnementales).

CARACTERISTIQUES TECHNIQUES

Mode d'alimentation :

Version pneumatique : +/- 4.5 bar.

Version électrique :

230 V - 50 Hz - 430 mA.

Dimensions :

Hauteur de travail : 1000 ou 940 mm.

Bac de nettoyage : 740 x 650 x 130 mm.

Capacité du bac de nettoyage : 66 L.

Poids : 35 kg.



Kit support tonnelet

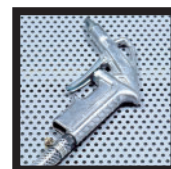

Kit soufflette



Bac de rétention (200 L)

ISO 9001: 2000

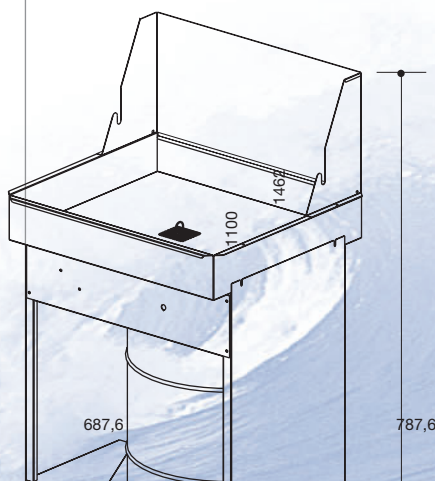

Fillon
Technologies

Email : contact@fillon-technologies.com
Site : www.fillon-technologies.com