

> ***FD 200 Industry***



> Poste de dégraissage idéal
pour la maintenance industrielle



FD 200 Industry

Poste de dégraissage idéal pour la maintenance industrielle



FD 200 Industry

DESCRIPTION GENERALE

Robustesse et ergonomie réputées :

FD 200 Industry est la fontaine de dégraissage industrielle adaptée aux conditions sévères de la maintenance industrielle.

Action mécanique du bullage : le kit émulsion facilite le nettoyage des pièces les plus encrassées.

Extraction des vapeurs conçue pour être raccordée à un extracteur.

Bac de nettoyage : large et profond il permet de faire tremper et nettoyer des pièces lourdes et encombrantes (jusqu'à 100 kg).

Eclairage puissant (18 W/230 V) facilite les opérations de nettoyage dans toutes les situations.

Sécurité incendie : panneau coupe-feu avec fusible thermique intégré.

Bac de rétention mobile : capacité de 200 L pour répondre aux législations environnementales.

CARACTERISTIQUES TECHNIQUES

Mode d'alimentation :

Version pneumatique : +/- 4.5 bar

Version électrique :

230 V - 50 Hz - 430 mA.

Dimensions :

Hauteur de travail : 815 ou 940 mm

Bac de nettoyage : (975 x 650 x 150)

Capacité du bac de nettoyage : 95 L.



Kit support tonnelet



Kit soufflette



Bac de rétention (200 L)

ISO 9001: 2000

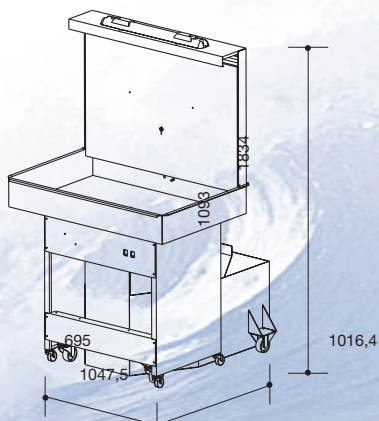

Fillon
Technologies

Email : contact@fillon-technologies.com

Site : www.fillon-technologies.com