



# QUATRO

SYSTÈME DE SÉCHAGE RAPIDE

*Fillon*  
**Technologies™**

# QUATRO

GRANDE MOBILITÉ ET EFFICACITÉ



QUATRO >

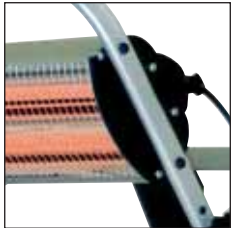

2 modèles : Puissance  
2 200 W ou 3 200 W



2 minuteries demi  
et pleine puissance.

## AVANTAGES

**Puissance de chauffe modulable** 1/2 et pleine puissance (dessolvation / cuisson) pour optimiser le process de réparation.

**Séchage rapide et régulier des grandes surfaces** porte, aile.

**Ergonomie et confort d'utilisation**, quatre roues directionnelles facilitent les déplacements dans les aires de préparation.

**Polyvalence d'utilisation** : orientation et réglages des rampes de chauffe pour les surfaces verticales, horizontales et angulaires.

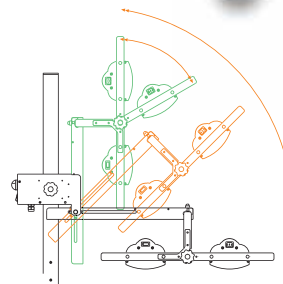

Modularité hors pair.  
Réglage et inclinaison pour  
sécher toutes les formes.

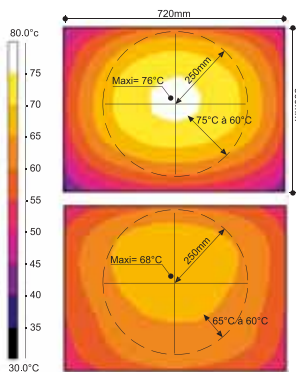

sécheur standard  
3 x 1100 W  
10 minutes à 55 cm  
écart point chaud  
point froid 16°C

sécheur Fillon Technologies  
3 x 1100 W  
10 minutes à 55 cm  
écart point chaud  
point froid 8°C

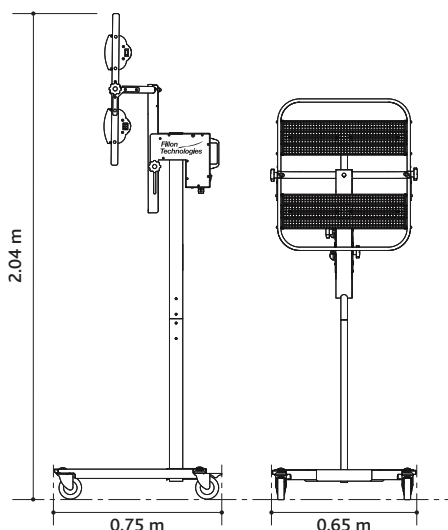

## QUATRO 2200

Programmation	1/2 et pleine puissance
Hauteur de chauffe	de 0.20 à 1.95 m
Surface de séchage	1.10 x 0.90 m
Distance de séchage	0.60 m verticale, 0.80 m horizontale
Poids total	25 kg
Puissance	2200 W 230 V~ 10 A
Lampes	2 lampes infrarouges à ondes courtes de 1100 W

## QUATRO 3200

Programmation	1/2 et pleine puissance
Hauteur de chauffe	de 0.20 à 1.95 m
Surface de séchage	1.10 x 0.90 m
Distance de séchage	0.60 m verticale, 0.80 m horizontale
Poids total	25 kg
Puissance	3200 W 230 V~ 14 A
Lampes	4 lampes infrarouges à ondes courtes de 800 W



ISO 9001: 2000



**Fillon  
Technologies**

28210 FAVEROLLES – FRANCE  
Tél. 33 (0)2 37 38 66 10 – Fax 33 (0)2 37 51 95 22  
sales@fillontech.com – www.fillontech.com