

FD200i

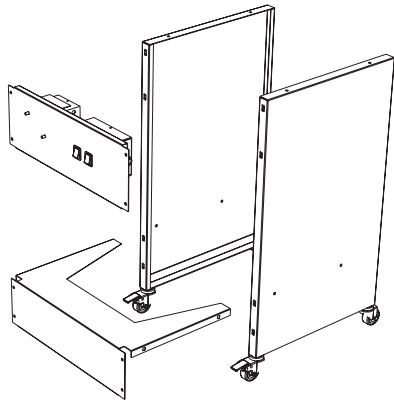

1

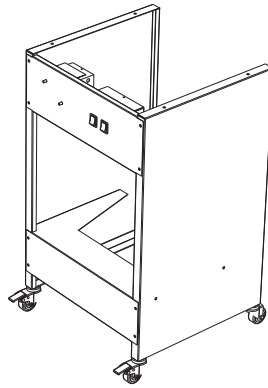
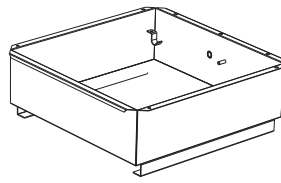

2

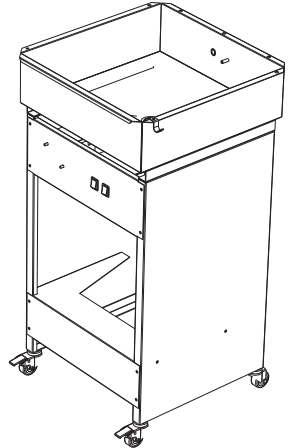
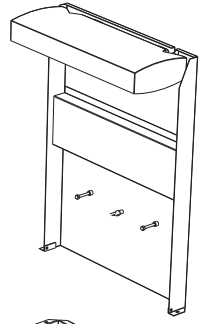

3

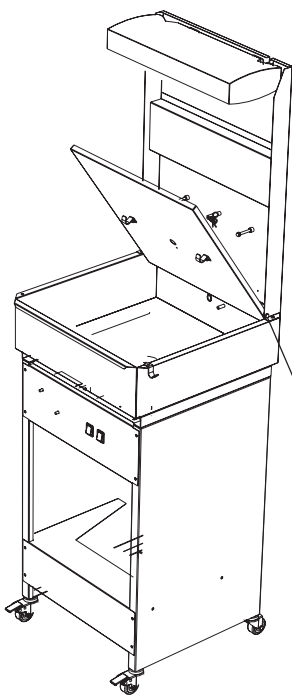

4

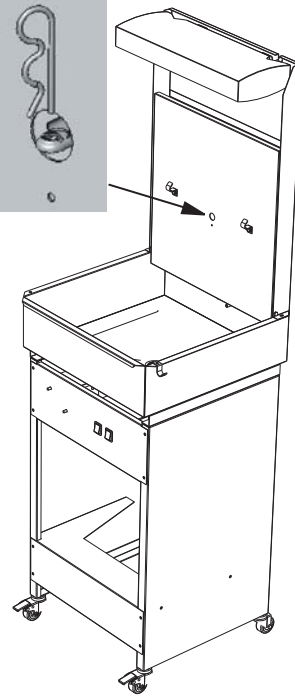
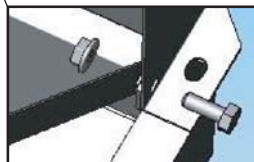

5

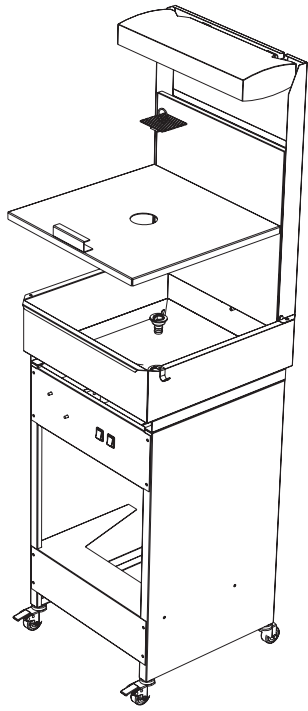

6

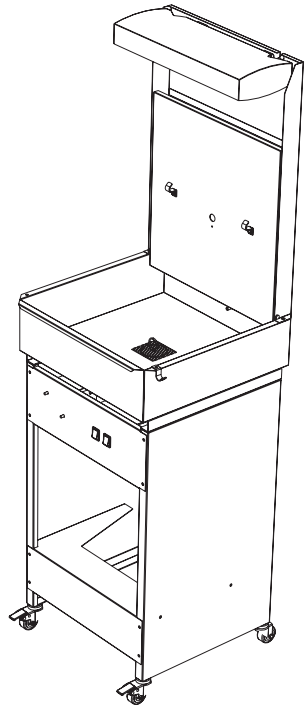

7

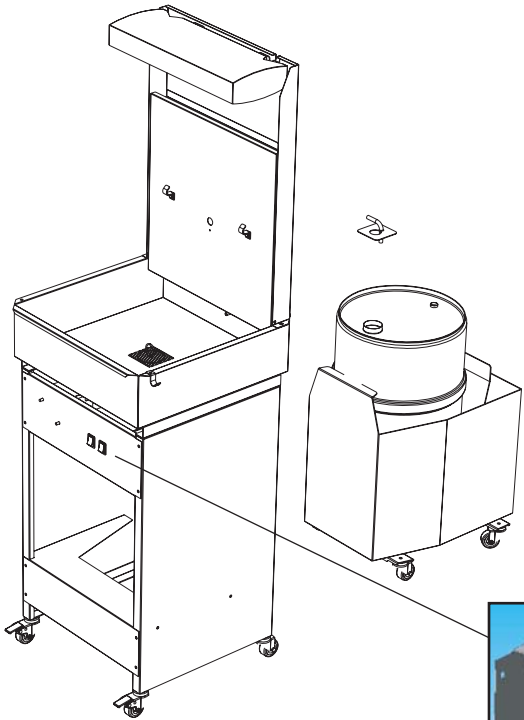

8

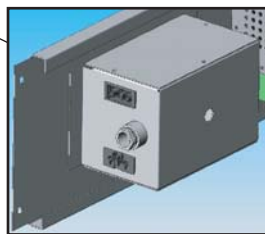

3

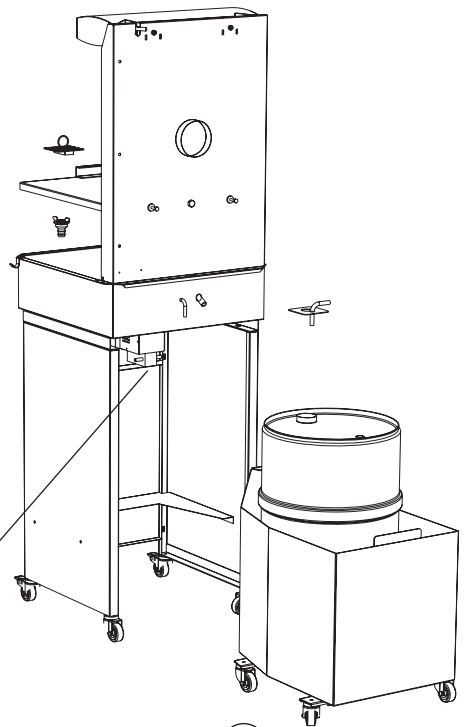

9

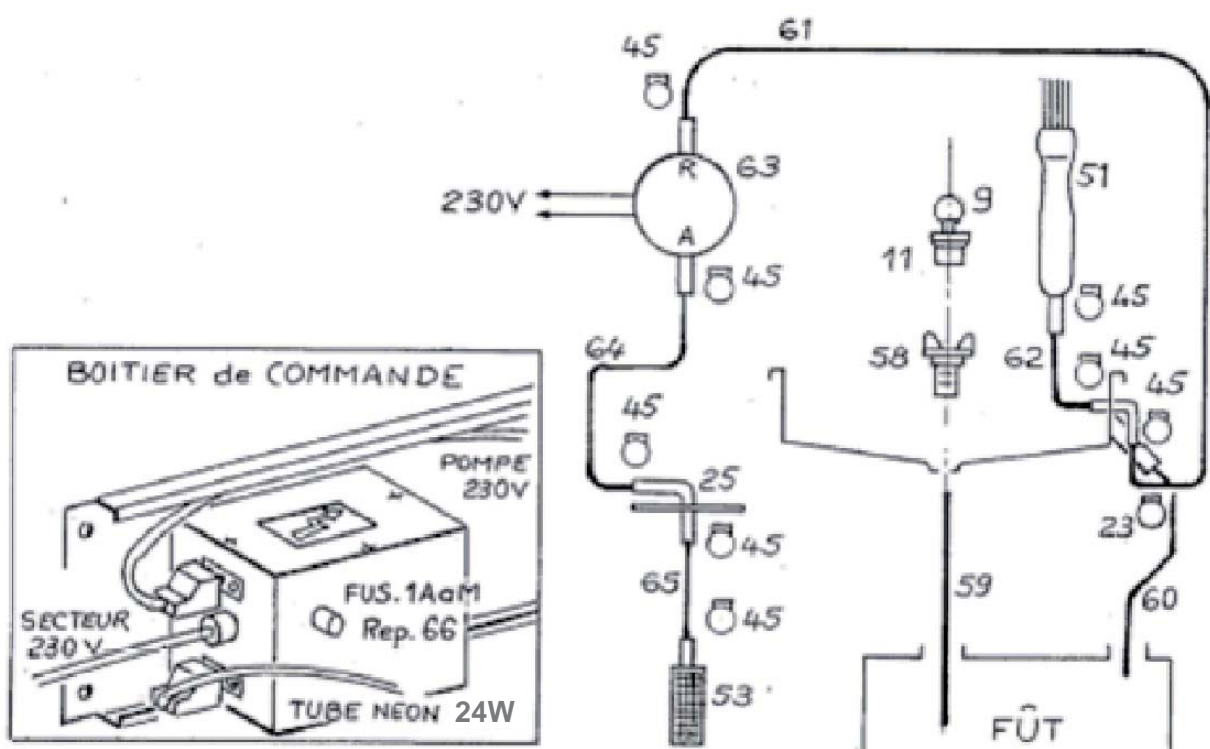
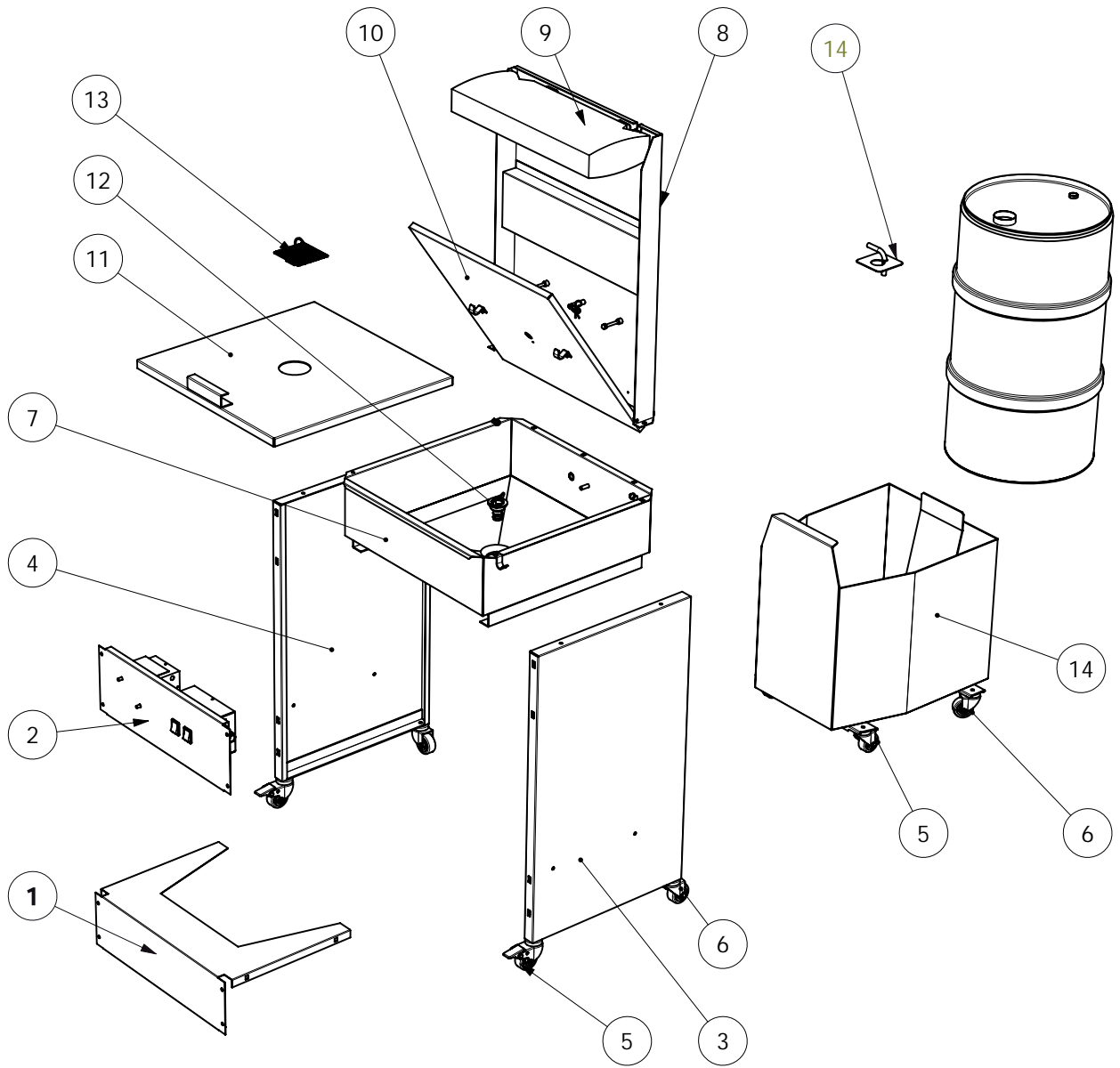

E08440A



AVANT TOUTE INTERVENTION, DÉBRANCHER LA FONTAINE DU SECTEUR 230 V

CONSIGNES DE SÉCURITÉ

- Respecter les pictogrammes représentés sur la fontaine.
- Porter des gants et des lunettes de sécurité
- Charge maximale du bac de nettoyage : 100kg
- Il est formellement interdit de fumer à proximité de la fontaine et elle ne doit pas être installée près d'un élément générateur d'étincelles.
- Ne jamais utiliser la pompe avec d'autres produits que du solvant hydrocarboné de classe A 3 (point éclair $\geq 55^{\circ}\text{C}$) validé par FILLON TECHNOLOGIES
- Ne jamais mélanger de produits annexes (essence, liquide de frein, eau, triclo, diluant...) au produit validé par FILLON TECHNOLOGIES
- Ne jamais mettre le fût sous pression
- Ne jamais modifier les connexions, au niveau du boîtier de commande.

MISE EN SERVICE

- Vérifier la compatibilité du réseau d'alimentation électrique avec les caractéristiques de l'équipement.
- Vérifier que toutes les clauses des Chartes d'Utilisation et d'Entretien sont respectées.

CHARTE D'UTILISATION

- Ne pas prélever de produit afin que le niveau de dégraissant ne soit pas sous l'aspiration.
- Ne pas laisser la pompe tourner à vide par manque de produit.
- Ne pas modifier la hauteur de la crépine d'aspiration.
- Ne pas bloquer l'écoulement en sortie de pinceau.
- Couper l'alimentation générale lorsque le poste n'est plus occupé.

CHARTE D'ENTRETIEN

- Ne pas faire de tentative de démontage de composant (ex : ouvrir une pompe..).

CLAUSES À RESPECTER À CHAQUE CHANGEMENT DE FÛT :

- Entretien de l'ensemble d'aspiration
- Nettoyer la crépine à l'aide d'un chiffon.
- Vérifier que rien ne perturbe la circulation du fluide; de l'aspiration jusqu'au pinceau (tuyau coudé, pinceau encrassé, colliers dévissés...).

LA GARANTIE N'EST APPLICABLE QUE SI :

- Nos recommandations sont scrupuleusement respectées.
- La fontaine n'est utilisée qu'avec les produits préconisés par FILLON TECHNOLOGIES



Before any intervention, always disconnect the cleaning station from the power source

SAFETY INSTRUCTIONS

- Refer to the security pictograms on the cleaning station
- Always wear gloves and protection glasses
- Maximum capacity of the cleaning tub: 100kg
- It is strictly forbidden to smoke in the vicinity of the equipment. The unit should not be located near any equipment which could generate a spark.
- Never use the pump with any liquid other than class A 3 hydrocarbon solvent (flash point $\geq 55^{\circ}\text{C}$) approved by FILLON TECHNOLOGIES
- Never mix with other products (motor gasoline, break fluid, water, trichloroethylene, thinner ...).
- Never put the barrel under pressure
- The control box connections mustn't be modified

COMMISSIONING

- Check the compatibility between the equipment and your power source.
- Be sure all the using conditions and operation charts are respected.

OPERATION CHART

- Do not collect any product.
- The level of degreaser must be maintained over the suction level.
- Do not run the pump without degreaser
- Do not modify the suction filter height
- Avoid blocking the flow at the end of the brush
- Always disconnect the equipment after use

MAINTENANCE CHART

- Do not disassemble any component (Do not open the pump ...)

Requirements before drum replacement

- Maintenance of the suction assembly
- Use a rag to clean the suction filter
- Check the fluid circulation from the suction assembly to the brush (broken hose, broken brush, unscrewed coupling...)

THE GUARANTEE IS VALID ONLY IF:

- Our maintenance requirements are carefully followed
- The cleaning station is used only with products recommended by FILLON TECHNOLOGIES